

**CHAMBERLAIN™**  
**MotorLift™**

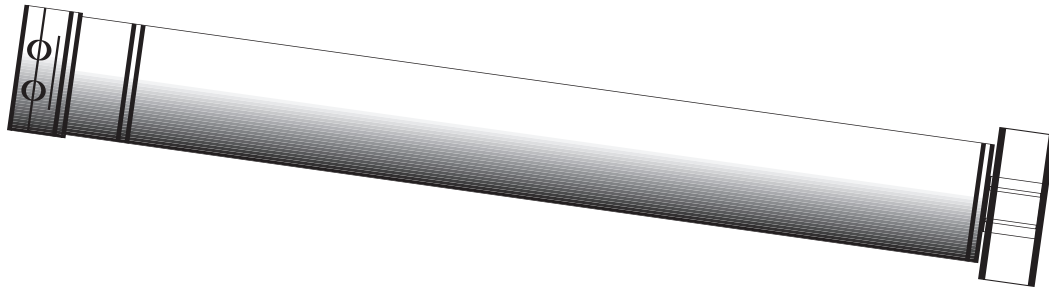

- D** Anleitungen – Rohrmotor RA10 - RA20 - RA30 - RA50  
Automatisches Öffnen und Schließen von Rollladen
- F** Instructions – Moteur tubulaire RA10 - RA20 - RA30 - RA50  
Ouvre et ferme automatiquement les volets roulants
- GB** Instructions – Tubular Motor RA10 - RA20 - RA30 - RA50  
Automatically Opens and Closes Shutters
- NL** Instructies – Buismotor RA10 - RA20 - RA30 - RA50  
Voor het automatisch openen en sluiten van rolluiken

**CHAMBERLAIN™**

[www.chamberlain.com](http://www.chamberlain.com)  
[info@chamberlain.com](mailto:info@chamberlain.com)



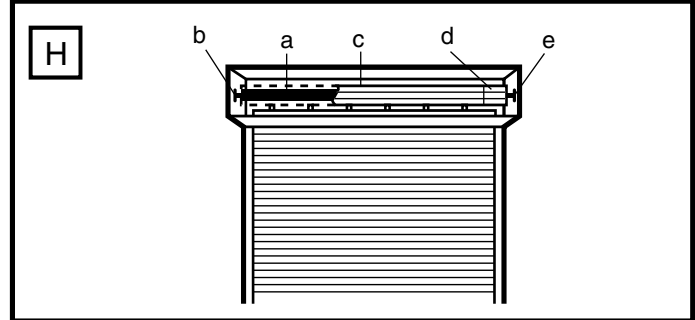
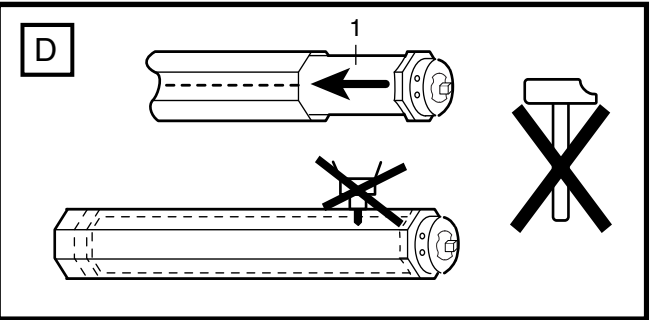
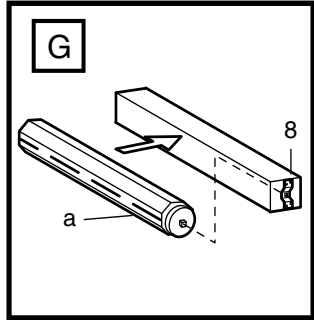
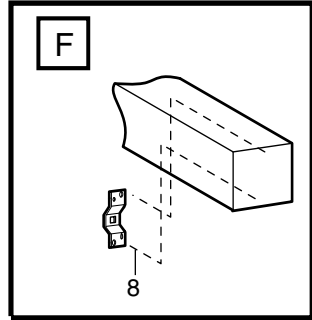
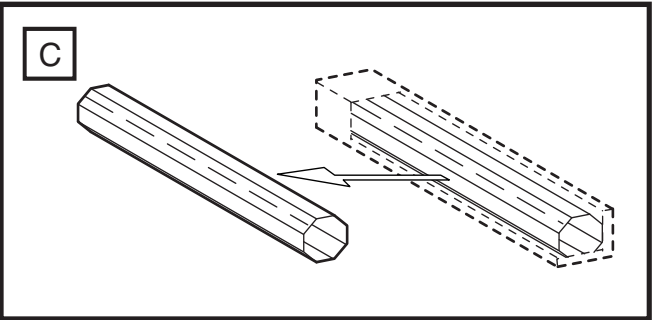
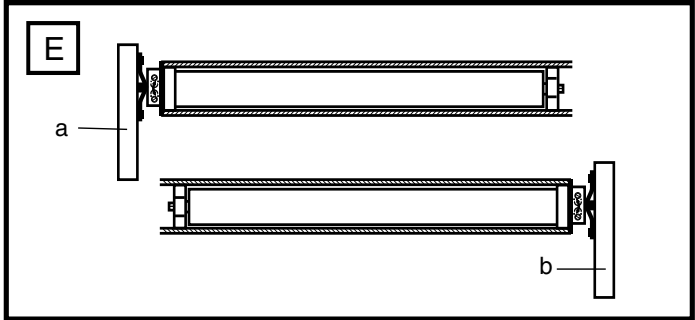
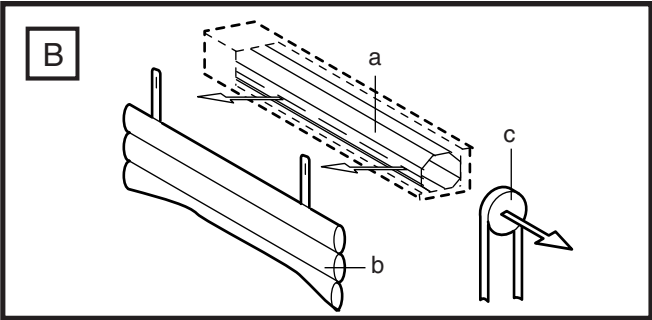
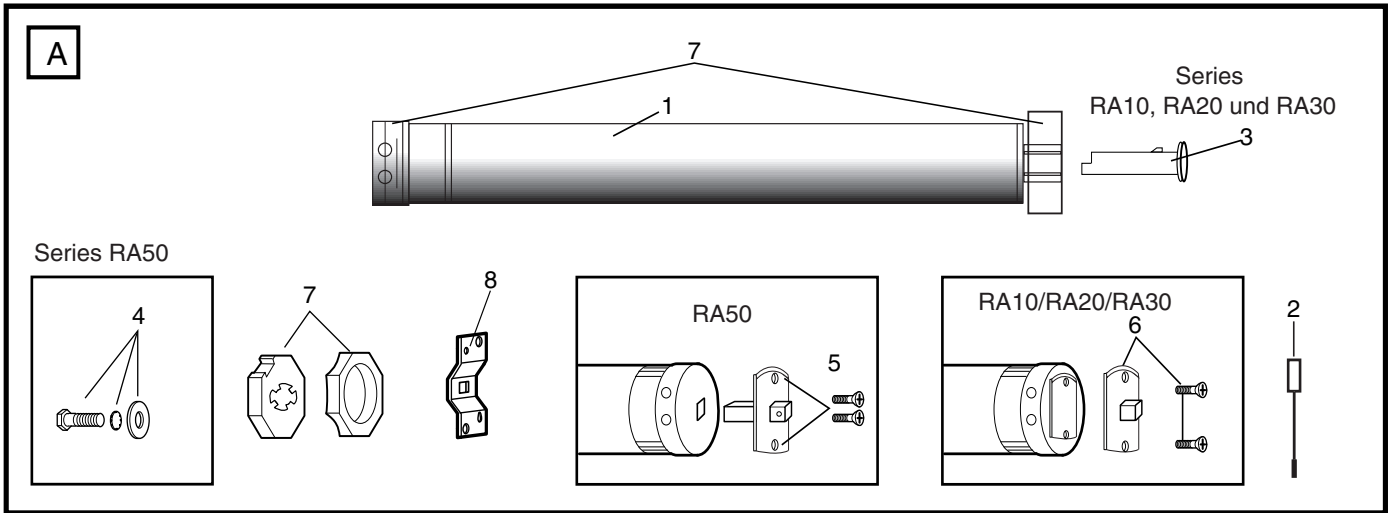

# WICHTIGE SICHERHEITSHINWEISE - BITTE SORGFÄLTIG AUFBEWAHREN

## WICHTIGE SICHERHEITSHINWEISE FÜR DEN BENUTZER



**Achtung! Nichtbeachten kann zu ernsthaften Verletzungen führen.**



Arbeiten, einschliesslich Wartungsarbeiten, an der Elektroinstallation dürfen nur von autorisiertem Elektro-Fachpersonal durchgeführt werden.



**Erlauben Sie Kindern nicht, mit Steuerungen zu spielen.**



Überprüfen Sie die Rollladen- oder Sonnenschutzanlage regelmässig auf Verschleiss und Beschädigungen. **Beschädigte Anlagen unbedingt bis zur Instandsetzung stilllegen.**



Rollladen- oder Sonnenschutzanlage während des Betriebes beobachten.



**Rollladen- oder Sonnenschutzanlage stillsetzen und vom Versorgungsnetz trennen, wenn Wartungs- und Reinigungsarbeiten entweder an der Anlage selbst oder in deren unmittelbarer Nähe durchgeführt werden.**



Bitte immer darauf achten, dass der Zugang zum Motor auch nach der Installation jederzeit gewährleistet ist.



**Ausreichend Abstand (mindestens 40cm) zwischen bewegten Teilen und benachbarten Gegenständen sicherstellen.**



Quetsch- und Scherstellen sind zu vermeiden und zu sichern.



## WICHTIGE SICHERHEITSHINWEISE FÜR DEN MONTEUR



**Achtung! Nichtbeachten kann zu ernsthaften Verletzungen führen. Sicherheitshinweise der EN 60 335-2-97:2000 beachten.**



Arbeiten an der Elektroinstallation dürfen nur von qualifiziertem Fachpersonal durchgeführt werden.



Beim Betrieb elektrischer oder elektronischer Anlagen und Geräte stehen bestimmte Bauteile unter gefährlicher elektrischer Spannung. Bei unqualifiziertem Eingreifen oder Nichtbeachtung der Warnhinweise können Körperverletzungen oder Sachschäden entstehen.



**Alle geltenden Normen und Vorschriften für die Elektroinstallation sind zu befolgen.**



Es dürfen nur Ersatzteile, Werkzeuge und Zusatzeinrichtungen verwendet werden, die von der Firma Chamberlain freigegeben sind.



Für nicht freigegebene Fremdprodukte oder Veränderungen am Zubehör haftet der Hersteller oder Anbieter nicht für entstandene Personen- oder Sachschäden sowie Folgeschäden.



Alle zum Betrieb nicht zwingend erforderlichen Leitungen und Steuereinrichtungen vor der Installation außer Betrieb setzen.



Steuereinrichtungen in Sichtweite des angetriebenen Produktes in einer Höhe von über 1,5m anbringen



Ausreichend Abstand zwischen bewegten Teilen und benachbarten Gegenständen sicherstellen.



Nennmoment und Einschaltdauer müssen auf die Anforderungen des angetriebenen Produkts abgestimmt sein.



Technische Daten - Nennmoment und Betriebsdauer finden Sie auf dem Typenschild des Rohrantriebs.



Quetsch- und Scherstellen sind zu vermeiden oder zu sichern.



Sicherheitsabstände gem. DIN EN 294 einhalten



Ergänzende Hinweise entnehmen Sie bitte auch den Produktinformationen.

### Bestimmungsgemässe Verwendung

Der Rohrantrieb der Typen RA10 - RA50 sind ausschliesslich für den Betrieb von Rollläden und Sonnenschutzanlagen bestimmt.

Nach der Norm **EN 60 335-2-97:2000** ist die Netzanschlussleitung des Antriebes RA10 innenliegend zu verlegen.

Zur Befestigung der Anschlusssteile am Motor RA10 sind ausschliesslich die Schrauben EJOT Delta PT 40x12 WN 5454 Torx (9900 000 545 4) zu verwenden.

Eine andere oder eine darüber hinausgehende Benutzung gilt nicht als bestimmungsgemäss.

Werden die Steuerungen und Antriebe für andere als die oben genannten Einsätze verwendet oder werden Veränderungen an den Geräten vorgenommen, die die Sicherheit der Anlage beeinflussen, so haftet der Hersteller oder Anbieter nicht für entstandene Personen- oder Sachschäden sowie Folgeschäden.

Für den Betrieb der Anlage oder Instandsetzung sind die Angaben der Betriebsanleitung zu beachten. **Bei unsachgemässen Handeln haftet der Hersteller oder Anbieter nicht für entstandene Personen- oder Sachschäden sowie Folgeschäden.**

### CE-Konformitätserklärung

Der Rolllädenantrieb.....RA10 - RA20 - RA30 - RA50 erfüllt alle Bedingungen der Richtlinien.....EN55014, EN610003, .....ETS RES 0908, EN60555, & EN60335-1 sowie die Zusätze.....73/23/EEC, 89/336EEC

### Integrationserklärung

Der Rohrantrieb Modell RA10 - RA50 erfüllt, wenn er in Verbindung mit einem Rollladen gemäß Herstelleranweisungen installiert und instandgehalten wird, alle Bedingungen der EU-Richtlinie 89/392EEC und deren Zusätze.

Ich, der Unterzeichner, erkläre hiermit, daß das vorstehend genannte Gerät und das in der Montageanleitung aufgeführte Zubehör, die vorstehenden Vorschriften und Richtlinien erfüllt.

Chamberlain GmbH  
D-66793 Saarwellingen  
Mai, 2002

Colin B. Willmott  
Chefingenieur



## INSTALLATION

Leerrohr unter Beachtung der örtlichen Bau- und Elektrovorschriften bis zur Abzweigdose für die elektrische Anschlußleitung vorsehen oder installieren.

- A** Den Rohradapter (7) auf den Motor schieben und Antriebsadapter mit Kleinteilen (3/4) befestigen. Befestigen Sie den Anschlusszapfen mit den mitgelieferten Schrauben am Motorkopf (5/6).
- B** Den Rolladen ganz abrollen (a). Behang von der Welle (b) nehmen; Handbedienung (c) abnehmen.
- C** Die Welle herausnehmen.
- D** Den Motor (1) ganz in die Welle schieben. *Der Endschalter arbeitet nur bei vollständig eingeschobenem Antrieb. Achten Sie darauf, daß der Adapterring ganz eingeschoben ist. Keine Gewalt anwenden, nicht dagegenschlagen. Den Rohrmotor nicht durch Bohren beschädigen!*
- E** Je nach den speziellen Anforderungen für linksseitigen (a) oder rechtsseitigen (b) Betrieb vorgehen:
- F** Montagewinkel (8) an der Wand befestigen (geeignete Schrauben und Dübel verwenden)
- G** Den Motor (a) in den Montagewinkel (8) einsetzen und sichern.

**Darauf achten, daß der Zugriff auf die Einstellschrauben der Endpositionen gewährleistet ist. Den Rolladenbehang noch nicht auf der Welle befestigen!**

## H ANSCHLUBOPTIONEN



**Niemals mehrere Motoren an eine Schaltuhr oder Wandschalter anschließen, ohne den Einsatz eines Trennrelais – (als Zubehör erhältlich) (h), d.h. es wird dann ein Trennrelais für jeden angeschlossenen Motor benötigt.**

Die Zeichnung zeigt auch den Montagewinkel auf der Antriebsseite (b), den Motorantrieb (a), die Stahlwelle (c), die Endkappe (d) und das gegenüberliegende Wandlager (e). Beim linksseitigen Motoreinbau den Schaltplan der verwendeten Steuereinheit genau wie dargestellt befolgen. Für die richtige Drehrichtung bei rechtsseitiger Motorinstallation müssen die beiden Anschlußkabel (braun und schwarz) zwischen der Steuerung und dem Motor vertauscht werden. (Siehe die Anleitungen, die dem gewählten Zubehörteil beiliegen.)

**Die elektrischen Anschlüsse vorschriftsmäßig von einer autorisierten Elektrofachkraft ausführen lassen.**

**Zubehör finden Sie in Sektion L auf Seite 4.**

## I

## EINSTELLUNG DER ENDPOSITIONEN Einstellverfahren für "Rolladen AUF" und "Rolladen ZU" (bei Linkseinbau siehe Abb. I)

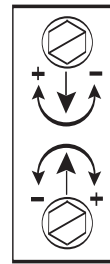

### #1 Einstellung der Endposition für "Rolladen AUF"

- + = hält später
- = hält früher

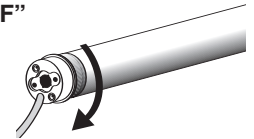

### #2 Einstellung der Endposition für "Rolladen ZU"

- + = hält später
- = hält früher

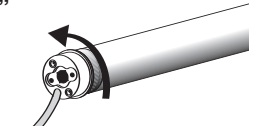

**Bitte beachten Sie, dass die Endschalter des Antriebes nur im eingebauten Zustand ordnungsgemäß funktionieren.**

**Bitte lesen Sie folgende Anweisungen genau durch, bevor Sie die Einstellung der Endpositionen vornehmen.**

Um den Rolladenbehang am Antrieb zu befestigen, NUR die beiliegenden 3.5 x 6.5 Befestigungsschrauben verwenden (nicht für RA10 geeignet!). Bei zu langen Schrauben kann es zu Beschädigungen an dem Motor kommen.

**Bitte beachten Sie dies insbesondere bei dem Modell RA10 (keine Schrauben beigefügt). Verwenden Sie bitte die entsprechende Befestigung des Rolladenbehangs an die Welle. Bei Verwendung zu langer Schrauben können Schäden am Antrieb entstehen.**

## FALLS EINSTELLUNGEN NOTWENDIG SIND FOLGENDERMAßEN VORGEHEN:

### POSITIONSEINSTELLSCHRAUBE NR. 1 - ROLLADEN AUF

Den Motor erst einen Öffnungszyklus durchlaufen lassen.

- ◆ **Stoppt der Motor, bevor der Rolladen ganz geöffnet ist:**  
Die Einstellschraube Nr. 1 Richtung + drehen und den Rolladen öffnen, bis die gewünschte Position erreicht ist.
- ◆ **Stoppt der Motor, nachdem der Rolladen ganz geöffnet ist:**  
Den Rolladen unter die gewünschte Position herablassen. Die Einstellschraube Nr. 1 in Richtung - drehen und den Rolladen erneut öffnen. Diesen Schritt so oft wiederholen, bis die gewünschte Position erreicht wird.

### POSITIONSEINSTELLSCHRAUBE NR. 2 - ROLLADEN ZU

Den Motor einen Schließzyklus durchlaufen lassen, bis er stoppt.

- ◆ **Stoppt der Motor zu früh (bevor der Rolladen ganz geschlossen ist):**  
Die Einstellschraube Nr. 2 in Richtung + drehen und den Rolladen herunterlassen, bis die gewünschte Position erreicht ist.
- ◆ **Stoppt der Motor, nachdem der Rolladen ganz geschlossen ist:**  
Den Rolladen über den gewünschten Punkt fahren. Die Einstellschraube Nr. 2 in Richtung - drehen und den Rolladen erneut herunterlassen. Diesen Schritt so oft wiederholen, bis die gewünschte Position erreicht wird.

## STÖRFÄLLE UND ABHILFE

### Der Antrieb läuft nicht

- Stromausfall im öffentlichen Versorgungsnetz. Fragen Sie, ob Ihr Nachbar Strom hat.
- Sicherung wurde ausgelöst oder ist durchgebrannt. Überlastungsschutz des Hausverteilers prüfen. Ggf. eine autorisierte Elektrofachkraft mit der Neuverteilung der Belastungen beauftragen.
- Der Schalter ist defekt. Von einer autorisierten Elektrofachkraft überprüfen und ggf. ersetzen lassen.
- Wiederholter Betrieb hat womöglich den Überlastungsschutz des Antriebs ausgelöst. 15 Minuten warten und dann erneut starten.

### Antrieb läuft mit Unterbrechungen

- Eine autorisierte Elektrofachkraft Zuleitungen prüfen lassen.

### Antrieb schaltet nicht ab

- Prüfen, ob der Wellenadapter bis zum Anschlag auf den Antrieb geschoben ist.
- Prüfen, ob der Antrieb bis zum Anschlag in die Welle eingeschoben ist.

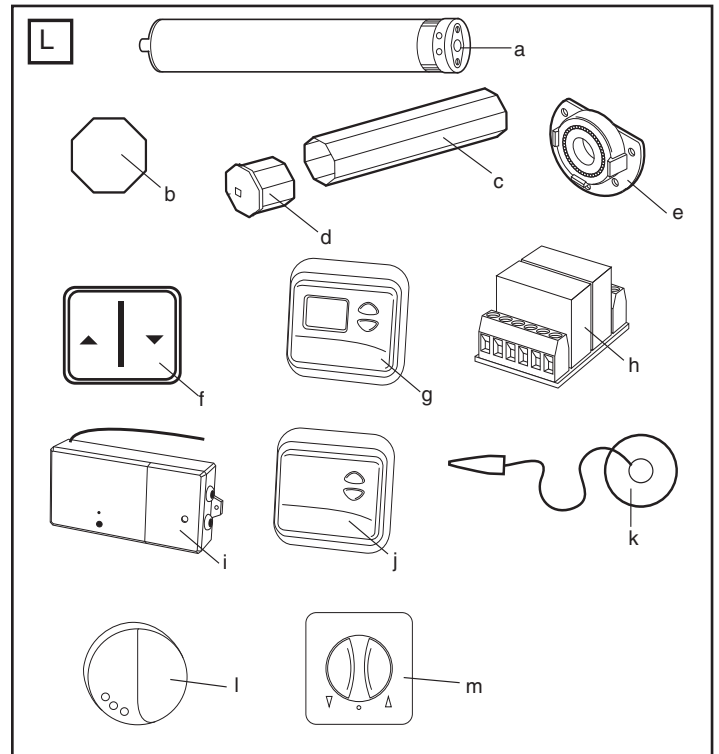

D-4

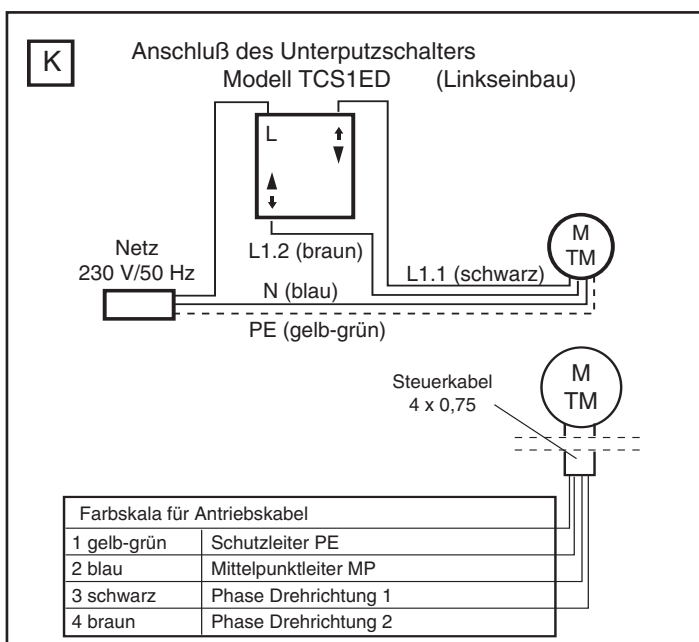
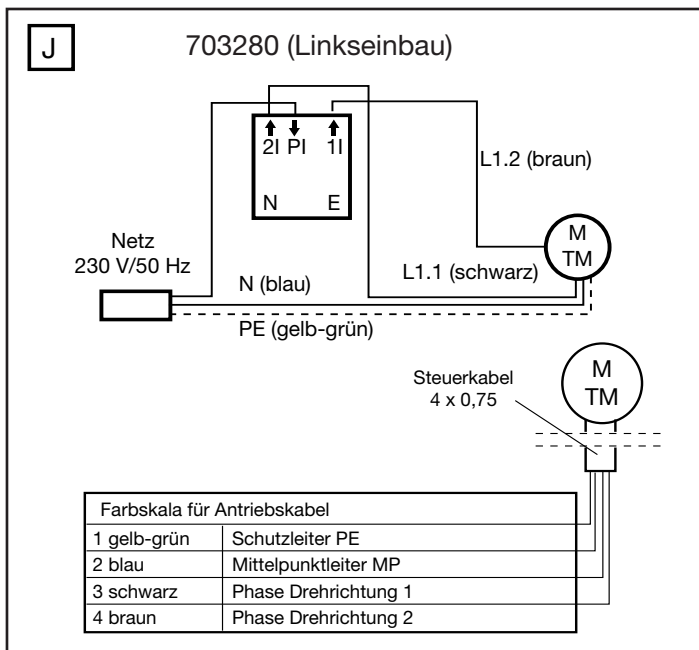

Nr.	Teil	Beschreibung
(a)	RA10	Motor 10Nm / 35mm
	RA20	Motor 14Nm / 45mm
	RA30	Motor 19Nm / 45mm
	RA50	Motor 36Nm / 45mm
(b)	TAR40B	Adapter Rund, 40mm
	TAP65B	Adapter Profil, 65mm
	TAO70B	Adapter Achtkant, 70mm
	TAM78B	Adapter Markisen, 78mm
	TAM85B	Adapter Markisen, 85mm
(c)	WT840-2	Achtkantwelle 40mm - 2m (40mm)
	WT860-1	Achtkantwelle 60mm - 1m
	WT860-2	Achtkantwelle 60mm - 2m
	WT860-3	Achtkantwelle 60mm - 3m
(d)	120995	Endkappe für Achtkantwelle 60mm
(e)	121084	Wandlager für Achtkantwelle 60mm
(f)	TCS1ED	Wandschalter (Wippschalter)
(g)	TCT2ED	Programmschaltuhr
	TCTRX2ED	Programmschaltuhr mit integriertem Funkempfänger
	TCTTX2ED	Programmschaltuhr mit integriertem Sender
(h)	WTMZ1	Trennrelais
(i)	TCRX3ED	Rolladensteuerung zum Einbau in den Rollladenkasten
(j)	TCTX2ED	Funk-Wandtaster
	TCRX2ED	Rolladensteuerung mit integriertem Funkempfänger
(k)	WTMLS1	Lichtsensor
(l)	TCLS1ED	Funkgesteuerter Licht-/Glasbruchsensor
(m)	703280	Unterputz-Schalter



**CONSIGNES DE SECURITE IMPORTANTES POUR L'UTILISATEUR**



**Attention ! Le non-respect de ces consignes peut entraîner des risques de blessures graves.**



*Les interventions sur l'installation électrique, y compris les travaux de maintenance, doivent exclusivement être effectuées par des électriciens spécialisés et habilités à cet effet.*



**Les enfants ne doivent pas être autorisés à jouer avec les commandes.**



Contrôler régulièrement l'absence d'usure et d'endommagement du système de volets roulants ou de stores. **Tout système endommagé doit impérativement être arrêté jusqu'à sa remise en état.**



Observer le système de volets roulants ou de stores au cours de son fonctionnement.



**En cas d'interventions de maintenance ou de nettoyage sur l'installation proprement dite ou à proximité immédiate de cette dernière, arrêter le système de volets roulants ou de stores et le déconnecter du réseau d'alimentation.**



**Après l'installation s'assurer que l'accès au moteur soit garanti en permanence.**



**Veiller à garantir une distance suffisante (au moins 40 cm) entre les pièces en mouvement et les objets situés à proximité.**



Eviter et, le cas échéant, sécuriser les zones de coincement et de cisaillement.

**Utilisation en conformité**

*Les entraînements tubulaires de type RA10 - RA50 sont exclusivement prévus pour l'actionnement de volets roulants et de systèmes de stores.*

Conformément à la norme **EN 60 335-2-97:2000**, le câble de raccordement secteur de l'entraînement RA10 doit être installé à l'intérieur.

Pour la fixation des support de fixation sur le moteur RA10, utiliser exclusivement les vis EJOT Delta PT 40x12 WN 5454 Torx (9900 000 545 4).

Toute utilisation différente ou dépassant ce cadre est considérée comme non conforme.

En cas d'utilisation des commandes et des entraînements à des fins différentes de celles précitées ou en cas de modifications altérant la sécurité de l'installation, le fabricant ou le revendeur décline toute responsabilité pour les dommages corporels ou matériels ainsi que pour les dommages consécutifs.

Pour le fonctionnement ou la remise en état de l'installation, respecter les indications du mode d'emploi. **En cas de manipulation incorrecte, le fabricant ou le revendeur décline toute responsabilité pour les dommages corporels ou matériels ainsi que pour les dommages consécutifs.**

**CONSIGNES DE SECURITE IMPORTANTES POUR L'INSTALLATEUR**



**Attention ! Le non-respect de ces consignes peut entraîner des risques de blessures graves. Respecter les consignes de sécurité de la norme EN 60 335-2-97:2000.**



*Les interventions sur l'installation électrique doivent exclusivement être effectuées par un personnel spécialisé et formé à cet effet.*



Lors du fonctionnement d'installations et d'appareils électriques ou électroniques, une tension électrique dangereuse peut être présente aux bornes de certains composants. Toute intervention par un personnel non qualifié ou le non-respect des avertissements peuvent entraîner des dommages corporels ou matériels.



**Respecter toutes les normes et prescriptions en vigueur relatives à l'installation électrique.**



Utiliser exclusivement des pièces de rechange, des outils et des équipements additionnels agréés par la société Chamberlain.



En cas d'utilisation de produits d'autres marques, non agréés, ou de transformation des accessoires, le fabricant ou le revendeur décline toute responsabilité pour les dommages corporels ou matériels ainsi que pour les dommages consécutifs.



Tous les câbles et dispositifs de commande non indispensables au fonctionnement doivent être mis hors service avant de procéder à l'installation.



Monter les dispositifs de commande à portée de vue du produit correspondant, à une hauteur supérieure à 1,5 m du sol.



Garantir une distance suffisante entre les pièces en mouvement et les objets situés à proximité.



Le couple nominal et la durée de fonctionnement doivent correspondre aux exigences du produit entraîné.



Les caractéristiques techniques – couple nominal et durée de fonctionnement – figurent sur la plaquette signalétique de l'entraînement tubulaire.



Eviter et sécuriser les zones de coincement et de cisaillement.



Respecter les distances de sécurité selon DIN EN 294.



Pour toute information complémentaire, se reporter également aux informations produit de la société Chamberlain.

**Déclaration de conformité**

Le moteur tubulaire.....RA10 - RA20 - RA30 - RA50 est conforme aux sections applicables des Normes ..EN55014, EN610003, ETS RES 0908, EN60555, & EN60335-1 selon les clauses et toutes les modifications des directives EU. 73/23/EEC, 89/336EEC

**Déclaration d'incorporation**

Le moteur tubulaire, modèles RA10, RA20, RA30 ou RA50, si installé et maintenu selon toutes les instructions du fabricant, de concert avec un volet qui a, lui aussi, été installé et maintenu selon toutes les instructions du fabricant, satisfait aux clauses de la Directive EU 89/392/EEC et de toutes ses modifications.

Je soussigné déclare par la présente que l'équipement spécifié ci-dessus et tout accessoire mentionné dans ce manuel est conforme aux Directives et Normes ci-dessus.

Chamberlain GmbH  
D-66793 Saarwellingen  
juin, 2002

Colin B. Willmott  
Ingénieur en chef

## A Contenu du kit

1. Moteur (1)
2. Sachet d'accessoires
  - Accessoire de réglage (2)
  - Dispositif de sûreté (RA10 - RA30) (3) de la roue (RA50) (4)
  - Clavette carrée (RA50) (5)
  - Clavette carrée (RA10 - RA30) (6)
3. Notice de montage
4. Couronne (7)
5. Support (8)

## Avant de commencer:

1. Lire attentivement toutes les informations contenues dans ce mode d'emploi avant d'entreprendre les procédures d'installation.
2. Vérifier le volet pour s'assurer qu'il n'est pas cassé ou endommagé, et qu'il s'ouvre et se ferme sans à-coups.
3. Déterminer si le moteur doit être installé du côté gauche, ou du côté droit du volet, figure **E** (a ou b). L'installer du même côté que le levier manuel. Laisser descendre le volet jusqu'en bas.
4. Assurez-vous que le moteur est introduit jusqu'à la butée. **La commande de fin de course s'effectue via la bague en plastique poussée à fond.**

F-2

## Moteurs avec des fins de courses mécaniques

Modèle	Diamètre	Couple moteur	Vitesse de rotation	Puissance	Fréquence	Con-sommation	Puissance absorbée	Temporisation de déclenche-ment	Capacité du fin de course
	(mm)	(Nm)	(trs./min.)	(V)	(Hz)	(A)	(W)	(min)	(U)
RA10	35	10	14	230	50	0,40	100	4	38
RA20	45	14	15	230	50	0,67	155	4	38
RA30	45	19	15	230	50	0,77	175	4	38
RA50	45	36	15	230	50	1,18	230	4	38

## GARANTIE DU MOTEUR TUBULAIRE

Chamberlain GmbH garantit au premier acheteur de ce produit que le produit est dépourvu de défaut de matériau et/ou de main d'œuvre pour une période de 60 mois complets (5 ans) après la date d'achat des modèles RA10, RA20, RA30 ou RA50. A la réception de ce produit, le premier acheteur au détail est tenu d'inspecter le produit pour rechercher un éventuel défaut visible.

**Conditions:** La garantie est strictement limitée à la réparation ou au remplacement des pièces de ce produit qui s'avèrent être défectueuses, et elle ne couvre pas les frais ou les risques de transport des pièces ou des produits défectueux.

Cette garantie ne couvre pas les dommages qui ne sont pas dûs à des défauts, mais qui sont causés par une utilisation déraisonnable (y compris une utilisation qui n'est pas entièrement conforme aux instructions fournies par Chamberlain concernant l'installation, le fonctionnement et l'entretien; une absence de maintenance ou de réglage nécessaire; ou toute modification ou altération du produit), les coûts de main d'œuvre associés au démontage et à la réinstallation d'une unité réparée ou remplacée, ou les piles de rechange.

Un produit sous garantie qui s'avère être défectueux en matériau et/ou en main d'œuvre sera réparé ou remplacé (au choix de Chamberlain) sans que le propriétaire n'ait à payer pour la réparation et/ou le remplacement des pièces et/ou du produit. Les pièces défectueuses seront réparées ou remplacées par des pièces neuves ou reconstruites à l'usine, au choix de Chamberlain GmbH.

Si, au cours de la période de garantie, le produit semble être défectueux, veuillez contacter le magasin qui vous l'avait vendu.

Cette garantie n'affecte pas les droits juridiques de l'acheteur dans le cadre des lois nationales applicables en vigueur, ou les droits de l'acheteur contre le détaillant associés à un contrat d'achat et de vente. Dans l'absence de lois nationales ou de lois de la CEE applicables, cette garantie constituera le remède unique et exclusif de l'acheteur, et ni Chamberlain GmbH, ni ses filiales ou distributeurs ne seront tenus responsables de tout dommage indirect ou consécutif pour toute garantie explicite ou implicite concernant ce produit. Aucun représentant ou autre personne n'est autorisé à assumer toute autre responsabilité au nom de Chamberlain GmbH à propos de la vente de ce produit.



## INSTALLATION

Monter ou raccorder la conduite au boîtier de raccordement de la ligne de raccordement électrique selon les normes de construction et le code électrique.

- A** Faire glisser la couronne (7) sur le moteur et fixer la roue à l'aide du dispositif de sûreté (3 ou 4).  
Fixer la clavette carrée sur le moteur à l'aide de la vis (5/6) livrés avec le moteur.
- B** Déroulez entièrement le volet roulant (a). Enlevez le tablier de l'axe (b); Enlevez la commande manuelle (c).
- C** Retirez l'axe.
- D** Placez le moteur (1) entièrement dans l'axe. Le fin de course ne fonctionne qu'avec un entraînement complètement enfoncé. Prenez garde à ce que la bague de l'adaptateur soit bien enfoncée. **Ne forcez pas, ne cognez pas les pièces. N'abîmez pas le moteur tubulaire en le perçant!**
- E** Procédez selon les exigences spéciales pour un fonctionnement côté gauche (a) ou côté droit (b):
- F** Fixez le support (8) au mur (utilisez les vis et chevilles adaptées).
- G** Insérer le moteur (a) dans le support de fixation (8) et verrouiller.

**S'assurer que les vis de réglages de limites sont accessibles.**

**Ne pas encore remonter le tablier sur l'axe!**

## H RACCORDEMENT ELECTRIQUE



**Ne connectez jamais plusieurs moteurs sur une horloge ou un inverseur sans utiliser de relais de séparation – (disponible comme accessoire) (h), c.à.d. qu'il faut un relais de séparation pour chaque moteur connecté.**

L'illustration montre aussi le support de fixation (b); le moteur tubulaire (a); l'axe en acier (c); l'embout d'axe (d); et le support mural du côté opposé (e). Pour l'installation du moteur du côté gauche, suivre le diagramme de câblage exactement comme indiqué pour l'accessoire de commande. Pour le sens correct de rotation avec une installation du moteur du côté droit, les fils électriques (marron et noir) doivent être inversés entre l'accessoire de commande et le moteur. (Voir les instructions jointes à l'accessoire choisi).

**Demander à un électricien qualifié d'effectuer le raccordement électrique conformément au code électrique en vigueur.**

**Les accessoires sont disponibles à la section L en page 4.**

## I

## REGLAGE DE LIMITE

«Ouvert» et «Fermé»

Procédure de réglage de limite

**N° 1 Réglage de limite pour le «Volet ouvert»**

- + = augmentation de la course
- = réduction de la course

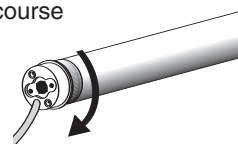
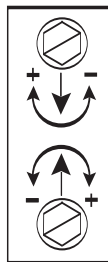

**N° 2 Réglage de limite pour le «Volet fermé»**

- + = augmentation de la course
- = réduction de la course

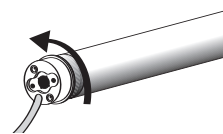

**Attention, les fin de courses ne peuvent fonctionner que si le moteur est complètement inséré dans l'axe du volet roulant.**

**Lire attentivement les instructions suivantes avant d'effectuer les réglages de limite d'ouverture ou de fermeture.**

Pour attacher le matériel du volet sur l'arbre, utiliser **UNIQUEMENT** les vis de montage de 3,9 x 6,5 fournies (pas approprié pour le RA10). Sinon, l'entraînement pourrait être endommagé par des vis trop longues.

**Prière d'observer ce point en particulier pour le modèle RA10 (aucune vis fournie). Utilisez la fixation correspondante de la tenture du volet sur l'axe. Des vis trop longues peuvent endommager l'entraînement.**

**SI DES REPRISES DE REGLAGES SONT NECESSAIRES, LES EFFECTUER COMME SUIV:**

### VIS DE RÉGLAGE DE LIMITE N° 1 - OUVERTURE

Faire marcher le moteur pendant un cycle d'ouverture.

♦ **Si le moteur s'arrête avant que le volet ne soit complètement ouvert:**

Tourner la vis de réglage N° 1 dans le sens + et ouvrir le volet davantage, jusqu'à ce que la position désirée soit atteinte.

♦ **Si le moteur s'arrête après l'ouverture complète du volet roulant:**

Fermer le volet au-dessous de la position désirée. Tourner la vis de réglage N° 1 dans le sens - et ouvrir à nouveau le volet. Répéter la procédure autant de fois que nécessaire pour atteindre la position désirée.

### VIS DE RÉGLAGE DE LIMITE N° 2 - FERMETURE

Faire marcher le moteur pendant un cycle de fermeture.

♦ **Si le moteur s'arrête trop tôt (avant la fermeture complète du volet roulant):**

Tourner la vis de réglage N° 2 dans le sens + et fermer à nouveau le volet, jusqu'à ce que la position désirée soit atteinte.

♦ **Si le moteur s'arrête après la fermeture complète du volet roulant:**

Baisser le volet au-dessus de la position désirée. Tourner la vis de réglage N° 2 dans le sens - et fermer à nouveau le volet. Répéter la procédure autant de fois que nécessaire pour atteindre la position désirée.

## EN CAS DE PROBLEME:

### Le moteur ne fonctionne pas

- Panne de secteur. Vérifier auprès d'un voisin.
- Le disjoncteur s'est déclenché ou un fusible a sauté. Vérifier la protection de surcharge de l'immeuble. Si nécessaire, demander à un électricien autorisé de modifier la répartition des charges.
- L'inverseur est défectueux. Demander à un électricien autorisé de le vérifier et de le remplacer si nécessaire.
- Des cycles répétés peuvent avoir déclenché l'inverseur de protection de surcharge du moteur. Attendre 15 minutes et essayer à nouveau.

### Le moteur fonctionne d'une façon intermittente

- Demander à un électricien autorisé de vérifier le raccordement du câblage entre l'interrupteur et le moteur, et de le remplacer si nécessaire

### Le moteur ne s'arrête pas

- S'assurer que l'adaptateur de l'axe est placé à fond contre l'arrêt.
- S'assurer que le moteur est introduit à fond dans le tube du store.

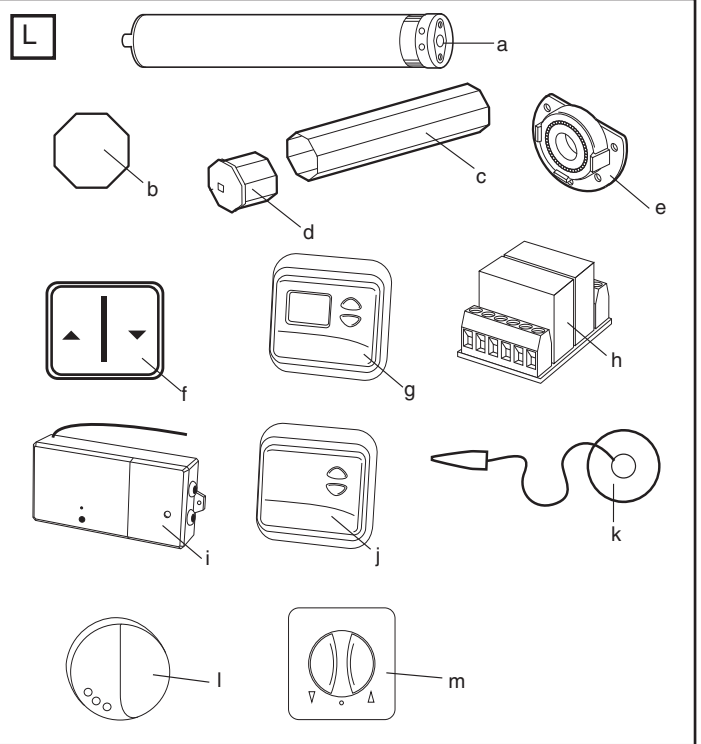

F-4

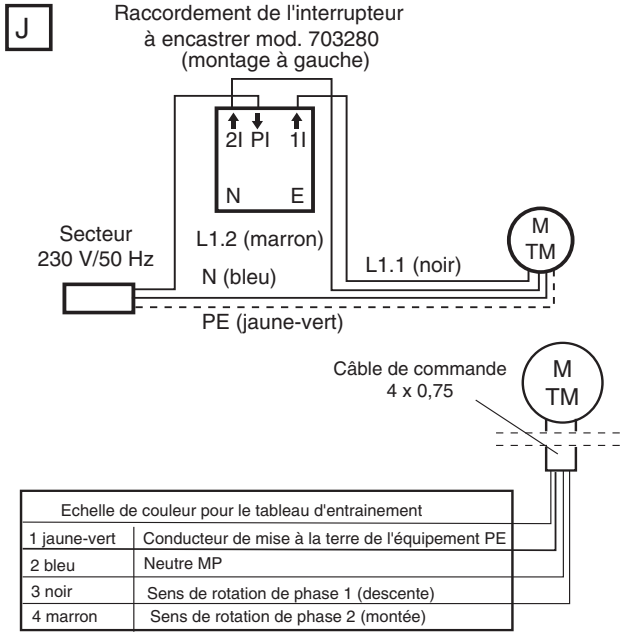

Nr.	Modèle	Description
(a)	RA10	Moteur 10Nm / 35mm
	RA20	Moteur 14Nm / 45mm
	RA30	Moteur 19Nm / 45mm
	RA50	Moteur 36Nm / 45mm
(b)	TAR40B	Adaptateur rond, 40mm
	TAP65B	Adaptateur profilé, 65mm
	TAO70B	Adaptateur octogonal, 70mm
	TAM78B	Adaptateur rainuré, 78mm
	TAM85B	Adaptateur rainuré, 85mm
	(c)	WT840-2
WT860-1		Axe octogonal 60mm - 1m
WT860-2		Axe octogonal 60mm - 2m
WT860-3		Axe octogonal 60mm - 3m
(d)	120995	Embout d'axe pour axe octogonal 60mm
(e)	121084	Support mural
(f)	TCS1ED	Inverseur
(g)	TCT2ED	Horloge programmable
	TCTRX2ED	Horloge programmable avec radio récepteur intégré
	TCTTX2ED	Horloge programmable avec émetteur intégré
(h)	WTMZ1	Relais de séparation
(i)	TCRX3ED	Commande radio de volets roulant pour une incorporation dans le caisson
(j)	TCTX2ED	Interrupteur mural émetteur radio
	TCRX2ED	Commande de volets roulant avec récepteur radio intégré
(k)	WTMLS1	Capteur solaire
(l)	TCLS1E	Capteur solaire et bris de vitre
(m)	703280	Inverseur à encastrer

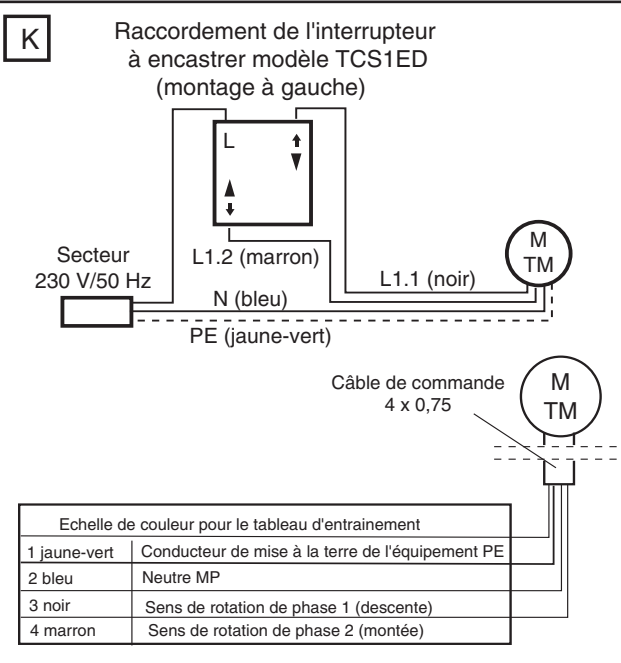

# IMPORTANT SAFETY RULES - SAVE THESE INSTRUCTIONS

GB-1

## IMPORTANT SAFETY INSTRUCTIONS FOR THE USER



**Caution! Non-compliance can result in serious injury.**



Any work on the electrical installation including servicing may only be performed by a qualified electrician.



**Do not allow children to play with the controls.**



Check shutter or sun-blind system regularly for signs of wear and damage. **Damaged systems should not be used under any circumstances until such time as they have been repaired.**



Observe shutter or sun-blind system carefully whilst in operation.



**Switch off shutter or sun-blind system and disconnect from mains supply, if any servicing or cleaning has to be done either on the system itself or in its immediate vicinity.**



Ensure that the motor is accessible after installation.



**Ensure sufficient room (at least 40 cm) is left between any moving parts and nearby objects.**



Ensure system cannot trap or cut persons and secure relevant parts.

## IMPORTANT SAFETY INSTRUCTIONS FOR THE FITTER



**Caution! Non-compliance can result in serious injury. Observe EN 60 335-2-97:2000 Safety Instructions in full.**



Any work on the electrical installation may only be performed by a qualified electrician.



When electrical or electronic systems and appliances are in operation, certain components are live, which can constitute a risk. Any touching of and work performed on the equipment by persons not qualified to do so or non-compliance with safety instructions can result in personal injury or damage to property.



**All the standards and regulations applying to electrical installations must be observed.**



Only those spare parts, tools and other equipment as have been approved by Chamberlain may be used.



Neither the manufacturer nor the supplier assumes any liability for personal injury, damage to property or consequential injury or damage occurring as a result of the use of non-approved third party products or changes made to any accessories.



Prior to performing installation work, de-activate all connections and control facilities that are not absolutely essential for operation of the given system.



Fit control facilities within sight of the product to be controlled at a height of at least 1.5 m.



Ensure sufficient room is left between any moving parts and nearby objects.



Torque rating and duty cycle must comply with the requirements of the product to be driven



Technical data - torque rating and duty cycle details can be found on the tubular drive's data plate.



Ensure system cannot trap or cut persons and secure relevant parts.



Observe safety margins as stipulated in DIN EN 294.



Please consult Chamberlain product information for further details.

### Correct use

Type RA10 - RA50 tubular drives are designed for the exclusive purpose of operating shutters and sun-blind systems.

In compliance with standard EN 60 335-2-97:2000, the cable connecting the RA10 drive to the mains cable must be laid internally.

EJOT Delta PT 40x12 WN 5454 Torx (9900 000 545 4) is the only type of screw that can be used to fasten the connecting parts to the RA10 motor.

Any other form of usage is deemed to be incorrect. Neither the manufacturer nor the supplier assumes any liability for personal injury, damage to property or consequential injury or damage occurring as a result of the use of the control units and / or drives for purposes other than those mentioned above or due to changes made to the equipment affecting the safety of the given system.

The details stipulated in the Operating Instructions in respect of the operation and repair of the system require strict observance. **Neither the manufacturer nor the supplier assumes any liability for personal injury, damage to property or consequential injury or damage occurring as a result of non-compliant actions.**

### Declaration of Conformity

Tubular Motor.....RA10 -RA20 - RA30 - RA50  
is in conformity to the applicable sections of Standards ..EN55014, EN610003, ETS RES 0908,  
EN60555, & EN60335-1

per the provisions & all amendments

of EU Directives.....73/23/EEC, 89/336EEC

### Declaration of Incorporation

Tubular Motor Model RA10, RA20, RA30 and RA540, when installed and maintained according to all the Manufacturer's instructions in combination with a shutter which has also been installed and maintained according to all the Manufacturer's instructions, meets the provisions of EU Directive 89/392EEC and all amendments.

I, the undersigned, hereby declare that the equipment specified above and any accessory listed in the manual conforms to the above Directives and Standards.

Chamberlain GmbH  
D-66793 Saarwellingen  
March, 2002

  
Colin B. Willmott  
Chief Engineer

## A Carton Contents

1. Motor (1)
2. Hardwarebag
  - Adjuster pin (2)
  - Drive adapter safety catch(RA10 - RA30) (3)  
(RA50) (4)
  - Square pin (RA50) (5)
  - Square pin 25mm (RA10 - RA30) (6)
- (3) Manual
- (4) Drive adapter (7)
- (5) Mounting bracket (8)

## Before You Begin:

1. Carefully read all the information contained in this Owner's Manual before beginning installation procedures.
2. Check the shutter to be sure it is not broken or damaged, and that it opens and closes smoothly.
3. Determine whether the motor needs to be installed on the left side (**a**) or the right side, (**b**) of the shutter – Figure **E**. Install it on the side where the manual pull is located. Close the shutter.
4. Ensure that the motor can be pushed in as far as the stop. **The limit switch is controlled by the plastic ring which must be pushed fully on.**

GB-2

## Tubular Motors with mechanical limit switches

Model	Diameter	Torque	Speed	Operating Voltage	Frequency	Current input	Motor Rating	Operating time	Limit Switch Range
	(mm)	(Nm)	(RPM)	(V)	(Hz)	(A)	(W)	(min)	(U)
RA10	35	10	14	230	50	0.40	100	4	38
RA20	45	14	15	230	50	0.67	155	4	38
RA30	45	19	15	230	50	0.77	175	4	38
RA50	45	36	15	230	50	1.18	230	4	38

## Warranty for Tubular Motor

Chamberlain GmbH warrants to the first retail purchaser of this product that the product shall be free from any defect in materials and/or workmanship for a period of 60 full months (5 years) from the date of purchase for RA10, RA20, RA30 or RA50 Series Models. Upon receipt of the product, the first retail purchaser is under obligation to check the product for any visible defects.

**Conditions:** The warranty is strictly limited to the reparation or replacement of the parts of this product which are found to be defective and does not cover the costs or risks of transportation of the defective parts or products.

This warranty does not cover non-defect damage caused by unreasonable use (including use not in complete accordance with Chamberlain's instructions for installation, operation and care; failure to provide necessary maintenance and adjustment; or any adaptations of or alterations to the products), labor charges for dismantling or reinstalling of a repaired or replaced unit or replacement batteries.

A product under warranty which is determined to be defective in materials and/or workmanship will be repaired or replaced (at Chamberlain's option) at no cost to the owner for the repair and/or replacement parts and/or product. Defective parts will be repaired or replaced with new or factory rebuilt parts at Chamberlain's option.

If, during the warranty period, the product appears as though it may be defective, contact your original place of purchase.

This warranty does not affect the purchaser's statutory rights under applicable national legislation in force nor the purchaser's rights against the retailer arising from their sales purchase contract. In the absence of applicable national or EC legislation, this warranty will be the purchaser's sole and exclusive remedy, and neither Chamberlain GmbH nor its affiliates or distributors shall be liable for any incidental or consequential damages for any express or implied warranty relating to this product.

No representative or person is authorized to assume for Chamberlain GmbH any other liability in connection with the sale of this product.

## INSTALLATION

Rough-in or install conduit pipe to the connector box for the electrical connecting line according to local building and electrical codes.

- A** Place the tube drive adapter (7) on the motor and fix the drive adapter with the parts (3 or 4).  
Fix the square pin with the screws on the motor (5 or 6).
- B** Fully unroll the shutter (a). Remove the shutter material from the tube (b). Remove the manual control (c).
- C** Remove the tube.
- D** Push the motor (1) completely into the tube. The limit switch operates only if the drive unit is fully inserted. Ensure that the adapter ring is pushed fully home. **Do not force it or strike it. Do not damage the tubular motor by drilling!**
- E** Proceed according to the specific requirements for left-sided (a) or right-sided (b) operation:
- F** Secure the mounting bracket (8) to the wall (use suitable screws and plugs).
- G** Insert the motor (a) into the mounting bracket (8) and secure it.

**Make sure the set screws for the limit adjustments are accessible.**

**Don't return the shutter material to the tube yet!**

## H ELECTRICAL CONNECTION



**Never connect more than one motor to a timer or wall switch without using a central module – (h) (available as an accessory), i.e. one central module is required for each connected motor.**

The illustration also shows the wall bracket on the drive side (b), the motor (a); the steel tube (c); the end cap (d); and the opposite wall bearing (e).

For a *left-side* motor installation, follow the wiring diagram *exactly* as shown in the control accessory package.

For the correct direction of rotation in a *right-side* motor installation, electrical wires (brown & black) must be *reversed* between the control accessory and the motor. (See instructions packed with the accessory you have chosen).

**Have the electrical hook-up done by a qualified electrician in compliance with your local electrical code.**

Accessories can be found in section L on page 4.

## I

## SETTING THE LIMITS Procedure for Adjusting “Open” and “Close” Positions (refer to figure I for lefthanded installation)

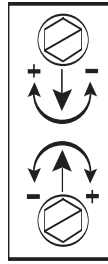

### #1 Limit Setting for “Shutter Open”

- + = increase travel
- = decrease travel

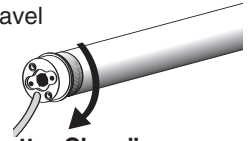

### #2 Limit Setting for “Shutter Close”

- + = increase travel
- = decrease travel

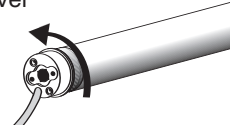

**Please observe that the limits of the motor only operate in a complete installation.**

**Read the following instructions carefully before making any open or close limit adjustments.**

To attach the shutter material on the tube, use **ONLY** the 3.9 x 6.5 mounting screws included (not suitable for RA10). Otherwise, the drive might be damaged by screws which are too long.

**This instruction applies particularly to model RA10 (no screws included). Use the appropriate fixing parts to secure the shutter material to the tube. The drive may be damaged by using screws which are too long.**

## IF ADJUSTMENTS ARE NEEDED, PROCEED AS FOLLOWS:

### LIMIT ADJUSTMENT SCREW #1 - OPEN

Run the motor through an open cycle.

#### ◆ If motor stops before shutter is fully opened:

Turn set screw #1 toward + and open the shutter until desired position is reached.

#### ◆ If motor stops after shutter is fully opened:

Close shutter below desired position. Turn set screw #1 toward – and open shutter again. Repeat this step as often as necessary to reach the desired position

### LIMIT ADJUSTMENT SCREW #2 - CLOSE

Run the motor through a close cycle.

#### ◆ If motor stops too soon (before shutter is fully closed):

Turn set screw #2 toward + and close shutter again, until desired position is reached.

#### ◆ If motor stops after shutter is fully closed:

Retract shutter above desired position. Turn set screw #2 toward – and close shutter again. Repeat this step as often as necessary to reach the desired position.



## TROUBLE SHOOTING

### Motor does not run

- Public electricity supply failure. Check with a neighbor.
- Fuse has tripped or is blown. Check house overload protector. If necessary, have an authorized electrician redistribute the load.
- The switch is defective. Have it checked by an authorized electrician and replaced if necessary.
- Repeated operation may have tripped the motor overload protector switch. Wait 15 minutes and try again.

### Motor runs intermittently

- Have the wiring connection between switch and motor checked by an authorized electrician. Replace if necessary.

### Motor does not shut off

- Check to be sure tube adapter is positioned all the way up to the stop on the tube.
- Check to be sure the motor has been inserted all the way into the tube.

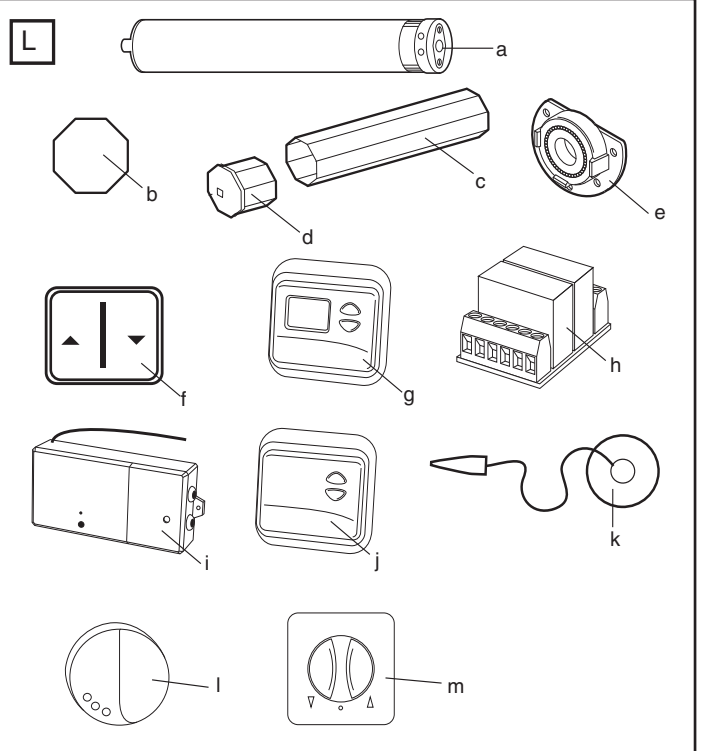

GB-4

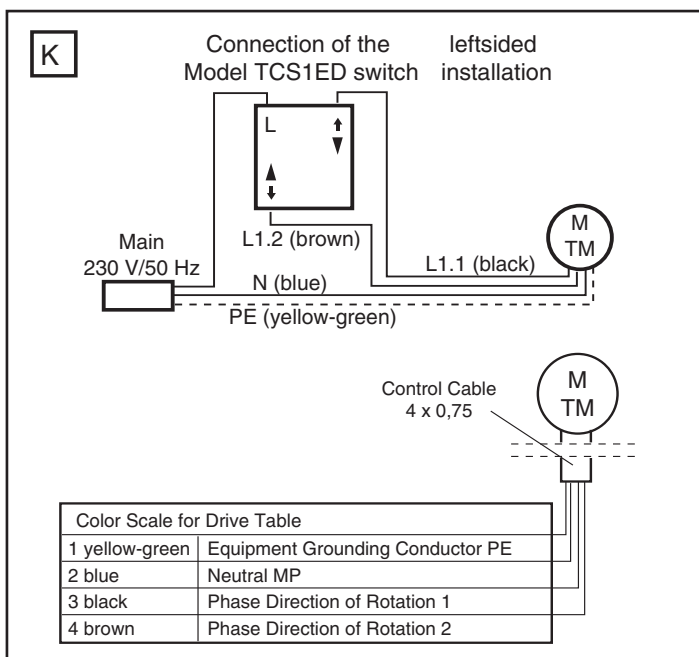
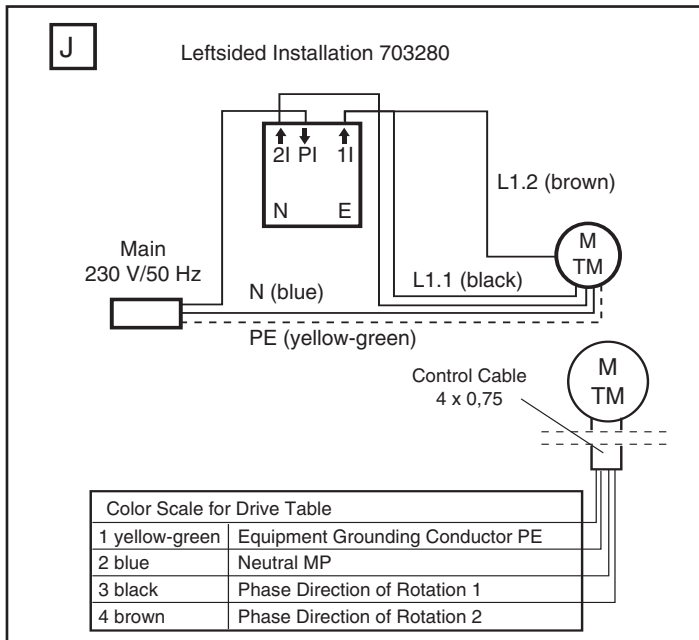

No.	Part	Description
(a)	RA10	Motor 10Nm / 35mm
	RA20	Motor 14Nm / 45mm
	RA30	Motor 19Nm / 45mm
	RA50	Motor 36Nm / 45mm
(b)	TAR40B	Adapter round, 40mm
	TAP65B	Adapter profile, 65mm
	TAO70B	Adapter octagonal, 70mm
	TAM78B	Adapter awning, 78mm
(c)	TAM85B	Adapter awning, 85mm
	WT840-2	Octagonal tube 40mm - 2m (40mm)
	WT860-1	Octagonal tube 60mm - 1m
	WT860-2	Octagonal tube 60mm - 2m
(d)	WT860-3	Octagonal tube 60mm - 3m
	120995	Endcap for octagonal tube 60mm
	121084	Opposite wallbearing for octagonal tube 60mm
(f)	TCS1ED	Wall Switch (Rocker switch)
(g)	TCT2ED	Programmable Timer
	TCTRX2ED	Programmable Timer with integrated Receiver
	TCTTX2ED	Programmable Timer with integrated Transmitter
	(h)	WTMZ1
(i)	TCRX3ED	Rolling Shutter Remote Control Receiver
	TCTX2ED	Remote Control Wall Switch
(j)	TCRX2ED	Rolling Shutter Control with integrated Receiver
	(k)	WTMLS1
(l)	TCLS1ED	Remote Control Light and Glass Breakage Sensor
	(m)	703280



# BELANGRIJKE VEILIGHEIDSINSTRUCTIES – ZORGVULDIG BEWAREN A.U.B.

## BELANGRIJKE VEILIGHEIDSINSTRUCTIES VOOR DE GEBRUIKER



Voorzichtig! Het negeren van deze instructies kan ernstig letsel tot gevolg hebben.



Onderhoud/Werkzaamheden aan de elektrische installatie mogen alleen door bevoegd en deskundig personeel worden uitgevoerd.



Laat kinderen niet met besturingen spelen.



Controleer de rolluik- of zonweringinstallatie regelmatig op slijtage en beschadigingen. **Stel beschadigde installaties beslist buiten bedrijf totdat ze gerepareerd zijn.**



Houd de rolluik- of zonweringinstallatie in het oog gedurende de periode dat deze in beweging is.



Stel de rolluik- of zonweringinstallatie buiten bedrijf en sluit de stroomtoevoer af wanneer u onderhouds- of reinigingswerkzaamheden uitvoert, hetzij aan de installatie zelf, hetzij in de directe omgeving ervan.



Zorg er voor dat u ter alle tijden ook na de installatie bij de motor kunt.



Zorg voor voldoende afstand (minstens 40 cm) tussen bewegende delen en voorwerpen die zich in de nabijheid bevinden.



Plekken die gevaar van beknelling of verwonding kunnen opleveren, dienen te worden vermeden en beveiligd.

## Correcte toepassing

De buisaandrijving van de types RA10 - RA50 is uitsluitend bestemd voor gebruik in combinatie met rolluiken en zonweringinstallaties.

De norm EN 60 335-2-97:2000 schrijft voor dat de elektrische leiding van de aandrijving RA10 in het inwendige van de installatie moet worden weggewerkt.

Voor de bevestiging van de verbindingstukken aan de motor RM10 dienen uitsluitend de schroeven EJOT Delta PT 40x12 WN 5454 Torx (9900 000 545 4) te worden gebruikt.

Andere of afwijkende toepassingen zijn niet conform de voorschriften.

Indien de besturingen en aandrijvingen voor andere dan de bovengenoemde toepassingen worden gebruikt of indien er wijzigingen aan de apparaten worden aangebracht die de veiligheid van de installatie beïnvloeden, kan de producent of verkoper niet aansprakelijk worden gesteld voor ontstane persoonlijke of materiële schade en daaruit voortvloeiende vervolgschade.

Voor het gebruik van de installatie of bij reparaties dienen de instructies in de gebruiksaanwijzing in acht te worden genomen. **Bij onoordeelkundig gebruik kan de producent of verkoper niet aansprakelijk worden gesteld voor ontstane persoonlijke of materiële schade en daaruit voortvloeiende vervolgschade.**

## BELANGRIJKE VEILIGHEIDSINSTRUCTIES VOOR DE MONTEUR



Voorzichtig! Het negeren van deze instructies kan ernstig letsel tot gevolg hebben. **Neem de veiligheidsinstructies van de EN 60 335-2-97:2000 in acht.**



Werkzaamheden aan de elektrische installatie mogen alleen door bevoegd en deskundig personeel worden uitgevoerd.



Er mogen slechts reserveonderdelen, gereedschappen en aanbouwssystemen worden gebruikt die door de Firma Chamberlain goedgekeurd zijn.



**Bij het gebruik van elektrische apparaten staan bepaalde delen onder stroom bij onvakkundig ingrijpen of niet beachten van de veiligheidsaanwijzingen kunnen persoonlijke of materiële schade ontstaan.**



**Alle geldende normen en voorschriften voor de elektrische installatie dienen te worden opgevolgd.**



Bij gebruik van niet-toegestane vreemde producten of bij veranderingen aan het toebehoren kan de producent of verkoper niet aansprakelijk worden gesteld voor ontstane persoonlijke of materiële schade en daaruit voortvloeiende vervolgschade.



Zet alle leidingen en besturingsinrichtingen die niet absoluut noodzakelijk zijn voor het functioneren van de installatie buiten bedrijf alvorens met de montage te beginnen.



Monteer besturingsinrichtingen op een goed zichtbare plaats in de nabijheid van het aan te drijven product op een hoogte van tenminste 1,5 m.



Zorg voor voldoende afstand tussen bewegende delen en voorwerpen die zich in de nabijheid bevinden.



Nominaal koppel en inschakelduur moeten afgestemd zijn op de productspecificaties van het aangedreven product.



Technische gegevens – nominaal koppel en gebruiksduur vindt u op het typeplaatje van de buisaandrijving.



Plekken die gevaar van beknelling of verwonding kunnen opleveren, dienen te worden vermeden c.q. beveiligd.



Houd de veiligheidsafstanden conform DIN EN 294 in acht.



Aanvullende aanwijzingen kunt u vinden in de Chamberlain productinformatie.

## Conformiteitsverklaring

Buismotor .....RA10, RA20, RA30, RA50  
voldoet aan de van toepassing zijnde delen van de Normen .....EN55014, EN610003,  
.....ETS RES 0908, EN60555, & EN60335-1  
op grond van de bepalingen en de amendementen van de EU Richtlijnen ..73/23/EEC, 89/336EEC

## Inbouwverklaring

Buismotor Model RA10, RA20, RA30, RA50, indien geïnstalleerd en onderhouden volgens de instructies van de fabrikant in combinatie met een buis, dat eveneens is geïnstalleerd en wordt onderhouden volgens de instructies van de fabrikant, voldoet aan de bepalingen van de EU Richtlijn 89/392EEC en alle amendementen.

Ondergetekende verklaart bij deze dat de hierboven beschreven installatie en de in de handleiding vermelde accessoires voldoen aan bovenvermelde Richtlijnen en Normen.

Chamberlain GmbH  
D-66793 Saarwellingen  
Maart, 2002

  
Colin B. Willmott  
Hoofdingenieur

NL-1

## A Inhoud van de doos

1. Motor (1)
2. Toebehorenzakje
  - Instelstift (2)
  - Meenemerzekering (RA10 - RA30) (3)  
(RA50) (4)
  - Vierkant stift (RA50) (5)
  - Vierkant stift (RA10 - RA30) (6)
3. Gebruiksaanwijzing
4. Buisadaptor (7)
5. Wandplaat (8)

## Voordat u begint:

1. Lees eerst zorgvuldig alle informatie in deze Gebruikershandleiding voordat u met de installatie begint.
2. Controleer of het rolluik niet kapot of beschadigd is en of het probleemloos opent en sluit.
3. De rolluik of markies naar beneden laten en vaststellen of de motor aan de linken (a) of (b) rechterkant van de rolluik/markies geïnstalleerd moet worden. Zie beeld **E**.
4. Zorg ervoor dat de motor er tot aan de aanslag ingeschoven kan worden. **De eindschakelaar wordt via de volledig opgeschoven kunststofring gestuurd.**

NL-2

## Buismotor met mechanische eindschakelaars

Type	Diameter	Nom. koppel	Nom. toerental	Nom. spanning/frequ.	Frequentie	Stroomopname	Nom. afgenomen	Inschakelduur	Eindschakelaar-cap.
	(mm)	(Nm)	(Omw/min.)	(V)	(Hz)	(A)	(W)	(min)	(U)
RA10	35	10	14	230	50	0,40	100	4	38
RA20	45	14	15	230	50	0,67	155	4	38
RA30	45	19	15	230	50	0,77	175	4	38
RA50	45	36	15	230	50	1,18	230	4	38

## Garantie van de buismotor

Op de modellen van de serie RA10 - RA20 - RA30 - RA50 geeft Chamberlain GmbH de eerste koper van dit produkt 60 maanden (5 jaar) garantie vanaf de koopdatum tegen materiaal en/of fabricagefouten. De eerste koper is verplicht, bij ontvangst van het produkt, te controleren dat het produkt geen zichtbare gebreken vertoont.

**Garantievoorwaarden:** De garantie is strikt beperkt tot reparatie of vervanging van de onderdelen van dit produkt, waarvan wordt geconstateerd dat ze defect zijn, en dekt niet de kosten of risico's van het transport van de defecte onderdelen of produkten.

De garantie strekt zich niet uit tot schade die geen verband houdt met een defect, maar die is veroorzaakt door: onredelijk gebruik (waaronder gebruik dat niet in volledige overeenstemming is met Chamberlain's voorschriften voor installatie, bediening en onderhoud; het niet voorzien in het nodige onderhoud en de nodige bijstelling; aanpassingen of wijzigingen van de produkten; arbeidsloon voor het demonteren of opnieuw installeren van een gerepareerd of vervangen onderdeel of vervanging van de batterijen).

Een produkt waarop garantie rust en waarvan is vastgesteld dat het materiaal en/of fabricagefouten vertoont, wordt gerepareerd of vervangen (naar keuze van Chamberlain GmbH) zonder kosten voor de eigenaar voor de reparatie en/of vervanging van onderdelen en/of het produkt. Defecte onderdelen worden gerepareerd of vervangen door nieuwe of in de fabriek herstellende onderdelen, naar keuze van Chamberlain GmbH.

Als het produkt, tijdens de garantieperiode, defect lijkt te zijn, wendt u dan tot de leverancier waar u het heeft gekocht. De garantie doet geen afbreuk aan de wettelijke rechten van de koper op grond van de geldende nationale wetgeving, noch aan de uit de verkoopovereenkomst voortvloeiende rechten van de koper ten opzichte van de detailhandelaar. Bij ontbreken van toepasselijke nationale of Europese wetgeving, vormt deze garantie het enige verhaal van de koper en noch Chamberlain GmbH, noch gelieerde ondernemingen of distributeurs zijn aansprakelijk voor bijkomende of indirecte schadevergoeding voor enige uitdrukkelijke of geïmpliceerde garantie met betrekking tot dit produkt. Geen enkele vertegenwoordiger of andere persoon is bevoegd enige andere aansprakelijkheid voor Chamberlain GmbH te aanvaarden in verband met de verkoop van dit produkt.

## INSTALLATIE

Installeer de buisleiding naar de aansluitdoos voor de elektrische aansluiting op of in de muur, overeenkomstig de plaatselijk geldende voorschriften voor de bouw en voor elektrische installaties.

- A** De buisadapter (7) op de motor schuiven en de aandrijfadapter met de onderdelen (3/4) monteren. Monteer de vierkantstift met de bijgevoegde schroef aan de motorkop (5/6).
- B** Het rolluik helemaal afrollen (a). Lamellen van de as (b) nemen; handbediening (c) verwijderen.
- C** De as verwijderen.
- D** De motor (1) helemaal in de as schuiven. De eindschakelaar werkt uitsluitend als de aandrijving volledig ingeschoven is. Zorg ervoor dat de adapterring volledig ingeschoven is. **Geen geweld gebruiken, er niet tegen slaan. De buismotor niet beschadigen door te boren!**
- E** Ga te werk conform de specifieke vereisten voor links (a) of rechts (b) gebruik:
- F** Wandplaat (8) aan de muur bevestigen (geschikte schroeven en pluggen gebruiken).
- G** De motor (a) in de wandplaat (8) plaatsen en borgen.

**Let op dat de stelschroeven voor het instellen van de eindstand oegankelijk zijn. Bevestig het luikmateriaal nog niet opnieuw op de buis.**

I

## AFSTELLING VAN DE EINDSTANDEN Procedure voor het afstellen van de eindstanden "Open" en "Dicht"

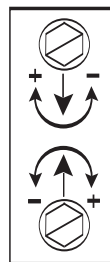

### #1 Afstelling van de eindstand voor "Rolluik open"

- + = verlenging van de loopweg
- = verkorting van de loopweg

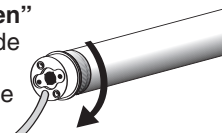

### #2 Afstelling van de eindstand voor "Rolluik dicht"

- + = verlenging van de loopweg
- = verkorting van de loopweg

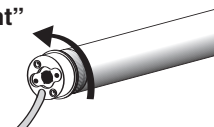

**Wij maken U erop attent dat de eindstanden slechts werken als de installatie compleet is.**

**Lees zorgvuldig onderstaande instructies voordat u de eindstanden voor open of dicht afstelt.**

Gebruik **UITSLUITEND** de bijgesloten 3,9 x 6,5 bevestigingsbouten om het luik op de as te bevestigen (niet voor de RA10 geschikt). Te lange bouten zouden de aandrijving kunnen beschadigen.

Houd hiermee vooral rekening bij het model RA10 (geen schroeven bijgevoegd). Gebruik de juiste bevestiging van het rolluik aan de as. Bij gebruik van te lange schroeven kan de aandrijving beschadigd worden.

**INDIEN BIJSTELLING NODIG IS, GA DAN ALS VOLGT TE WERK:**

### STELSCHROEF NR. 1 - EINDSTAND OPEN

Laat de motor een openingscyclus uitvoeren.

♦ **Als de motor te vroeg stopt (voordat het luik helemaal open is):**

Draai stelschroef 1 naar + en breng het luik weer omhoog, totdat de gewenste stand is bereikt.

♦ **Als de motor stopt nadat het luik helemaal afgerold is:**

Trek het luik terug tot onder de gewenste stand. Draai stelschroef 1 naar - en breng het luik weer omhoog. Herhaal deze stap zo vaak als nodig is om de gewenste stand te bereiken.

### STELSCHROEF NR. 2 - EINDSTAND DICHT

Laat de motor een sluitcyclus uitvoeren.

♦ **Als de motor stopt voordat het luik volledig gesloten is:**

Draai stelschroef 2 naar + en sluit het luik totdat de gewenste stand is bereikt.

♦ **Als de motor stopt nadat het luik helemaal afgerold is:**

Open het luik tot boven de gewenste stand. Draai stelschroef 2 naar - en sluit het luik opnieuw. Herhaal deze stap zo vaak als nodig is om de gewenste stand te bereiken.

## H ELEKTRISCHE AANSLUITING



**Nooit meer dan één motor op een schakelklok of wandschakelaar aansluiten zonder scheidingsrelais als toebehoren verkrijgbaar (h), d.w.z. er is dan een scheidingsrelais voor elke aangesloten motor nodig.**

De afbeelding toont tevens de muursteun aan de aandrijfkant (b), de motoraandrijving (a), de stalen buis (c); de eindstop (d) en muursteun aan de tegenovergestelde kant (e). Volg, voor installatie van de motor aan de linkerkant, het bedradingsschema exact zoals afgebeeld op de doos met het bedieningselement. Voor de juiste draairichting bij een aan de rechterkant geïnstalleerde motor moeten de elektriciteitsdraden (bruin & zwart) tussen het bedieningselement en de motor worden verwisseld. (Zie de instructies die in de doos zitten van het door u gekozen bedieningselement.)

**Laat de elektrische aansluiting doen door een erkend elektricien overeenkomstig de plaatselijk geldende elektriciteitsvoorschriften.**

Toebehoren vindt u in sectie L op pagina 4.

## PROBLEEM OPLOSSEN

### De motor draait niet

- Stroomstoring in het net. Check bij de buren.
- De stroomuitschakelaar is omgezet of er is een zekering-doorgeslagen. Controleer het groepenkastje in huis. Wendt u zonodig tot een erkend elektricien voor een herverdeling van de belasting van de huisinstallatie.
- De schakelaar is defect. Laat deze door een erkend elektricien nakijken.
- Door veelvuldig gebruik kan de overbelastingsbeveiliging van de motor zijn ingeschakeld. Wacht een kwartier en probeer het nogmaals.

### De motor draait met horten en stoten

- Laat de aansluiting van de draden tussen de schakelaar en de motor controleren door een erkend elektricien en laat ze zonodig vervangen.

### Motor stopt niet

- Controleer of de buis-adapter helemaal tot aan de stop geplaatst is.
- Controleer of de motor volledig in de buis is gestoken.

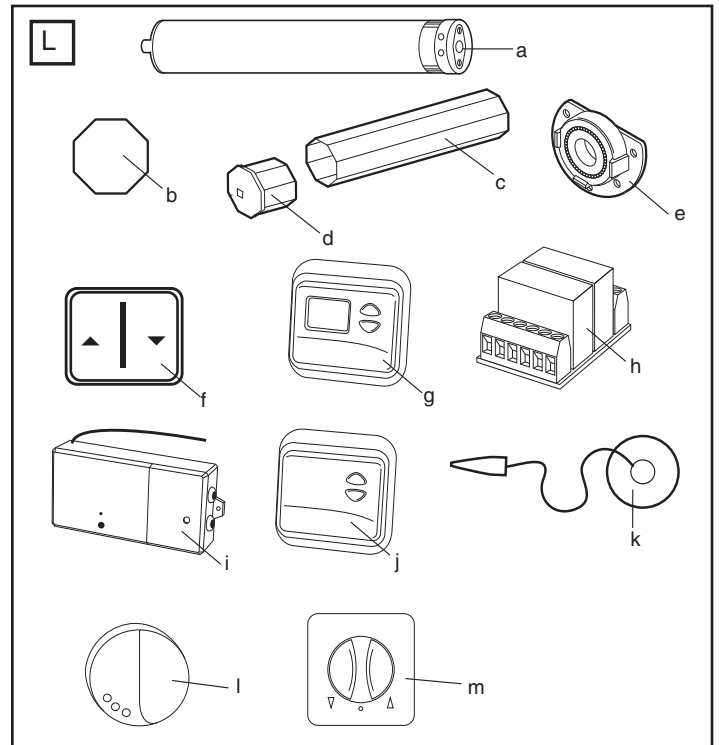
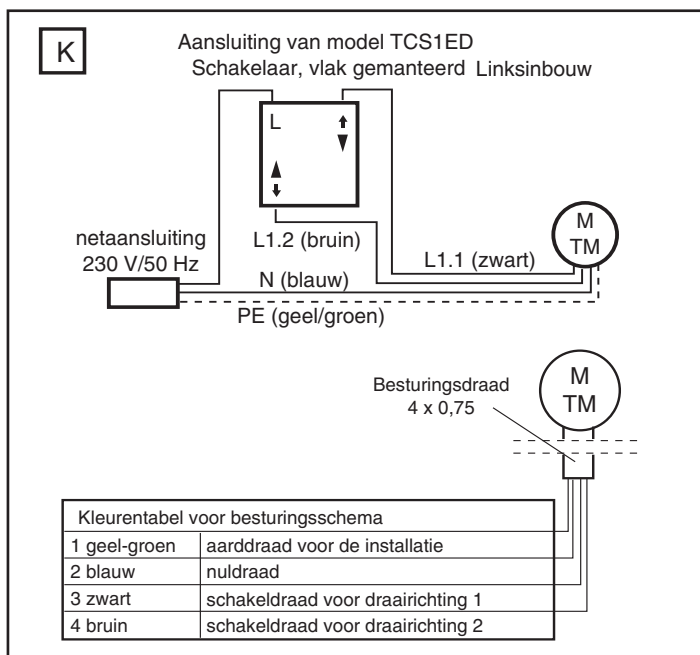
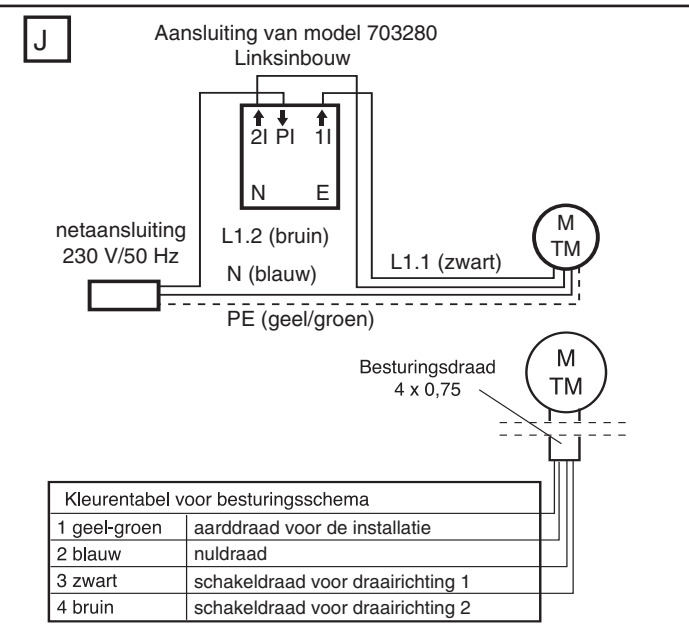

Nr.	Item	Beschrijving
(a)	RA10	Motor 10Nm / 35mm
	RA20	Motor 14Nm / 45mm
	RA30	Motor 19Nm / 45mm
	RA50	Motor 36Nm / 45mm
(b)	TAR40B	Adapter rond, 40mm
	TAP65B	Adapter geribbelde buis, 65mm
	TAO70B	Achthoekige buisadapter, 70mm
	TAM78B	Buisadapter, markiezen, 78mm
	TAM85B	Buisadapter, markiezen, 85mm
(c)	WT840-2	Achthoekige buis 40mm - 2m (40mm)
	WT860-1	Achthoekige buis 60mm - 1m
	WT860-2	Achthoekige buis 60mm - 2m
	WT860-3	Achthoekige buis 60mm - 3m
(d)	120995	Afsluitdop v. achthoekige buis 60mm
(e)	121084	Wandplaat / muursteen
(f)	TCS1ED	Muurschakelaar (Tuimelschakelaar)
(g)	TCT2ED	Programmeerbare schakelklok
	TCTRX2ED	Programmeerbare schakelklok met geïntegreerde radiografische ontvanger
	TCTTX2ED	Programmeerbare schakelklok met geïntegreerde afstandsbediening
(h)	WTMZ1	Centrale module
(i)	TCRX3ED	Rolluikregeling voor inbouw in de rolluikkast
(j)	TCTX2ED	Radiografische wandchakelaars
	TCRX2ED	Rolluikregeling met geïntegreerde radiografische ontvanger
(k)	WTMLS1	Lichtsensor
(l)	TCLS1ED	Radiografisch gestuurde licht-/glasbreuksensor
(m)	703280	Muurschakelaar